

取付説明書

ディーズサイン 鋳物コレクション A-05、A-06

このたびは Dea's Garden 製品をお買い上げいただき、ありがとうございます。
正しく取付けをして頂くために、取付説明書をよくお読みください。

〈施工上のご注意〉

- ◆取付けが不十分だと、使用中にはずれる恐れがあります。この取付説明書に従い、確実に固定してください。
- ◆コンクリートボンド及びエポキシ接着剤の養生は十分に行ってください。
- ◆製品表面に付着したコンクリートボンド及びエポキシ接着剤は速やかに除去してください。
- ◆施工の際には手袋を着用してください。



梱包明細表

- ・開梱時に部品の種類と数量をご確認ください。
- ・商品に異常がないことをご確認ください。

名 称	数 量
サイン本体	1
取扱説明書	1
取付説明書	1
保証書	1

■ 寸法図

〈A-05・木調部品付き〉

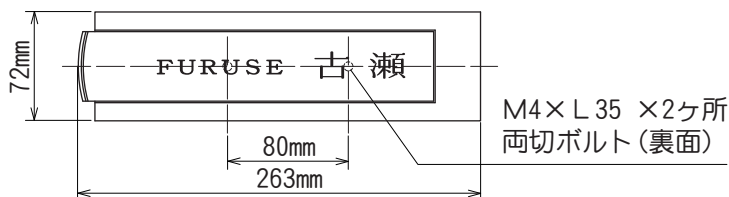

〈A-06・木調部品付き〉

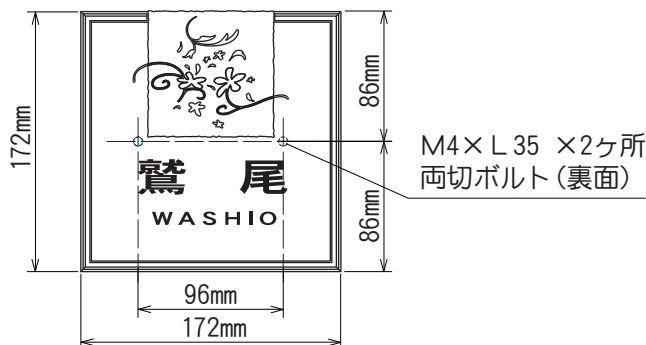

〈A-06・木調部品無し〉

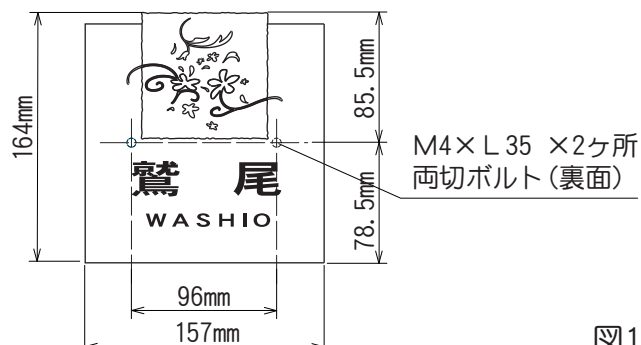

■ 施工手順

- 【1】 サインを取付ける位置を決定し、壁に穴加工位置をけがきます。(図1)
- 【2】 振動ドリルでけがき位置に穴を開けます(φ8、深さ40mm以上)。
- 【3】 接着面と両切りボルトにコンクリートボンドを塗布します。(図2)
コンクリートボンドを穴に充填してからサインを差し込みます。
サインのずれ・落下防止のため、コンクリートボンドが硬化するまでしっかり養生してください。
- 【4】 はみ出したコンクリートボンドをふき取ります。

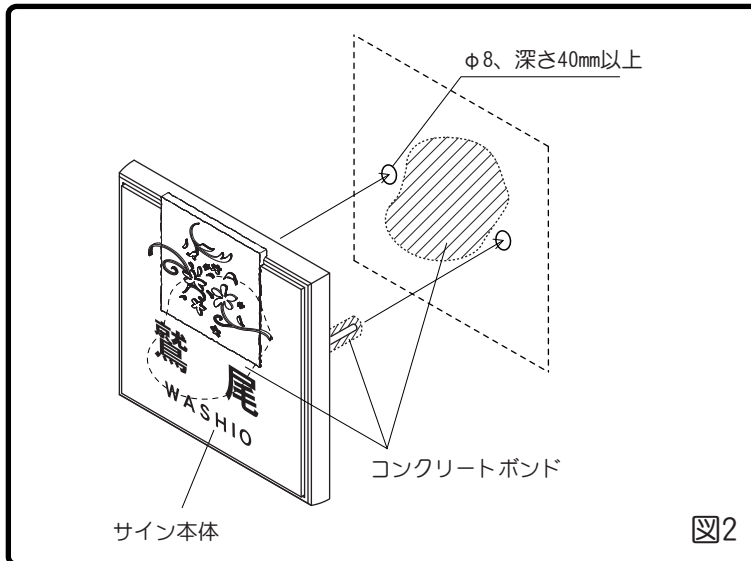

◆ 納まり参考図

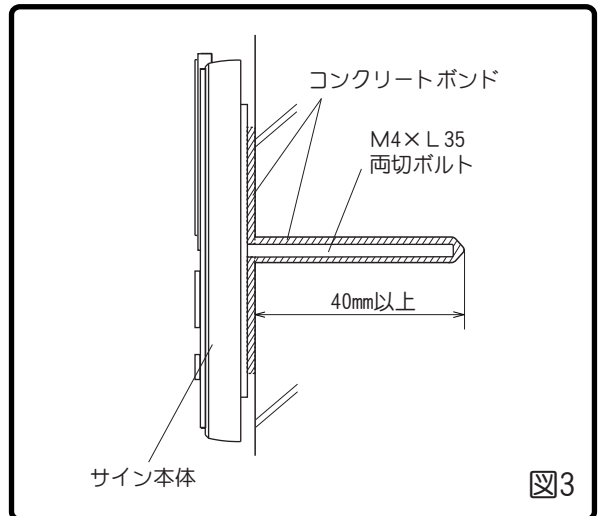

【ファンクションティンバーに取付ける場合】

- 【1】 サインを取付ける位置を決定し、壁に穴加工位置をけがきます。(図1)
- 【2】 振動ドリルでけがき位置に穴を開けます(φ8、深さ40mm以上)。
- 【3】 穴の内側と両切りボルトに2液性のエポキシ接着剤を割り箸等で丁寧に塗布します。
穴に充填してからサインを差し込みます。(図4)
サインのずれ・落下防止のため、コンクリートボンドが硬化するまでしっかり養生してください。
- 【4】 はみ出したコンクリートボンドをふき取ります。

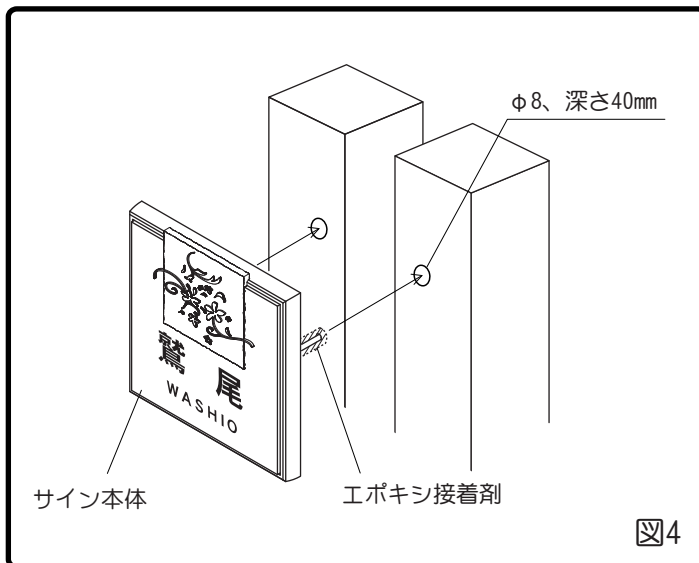

◆ 納まり参考図

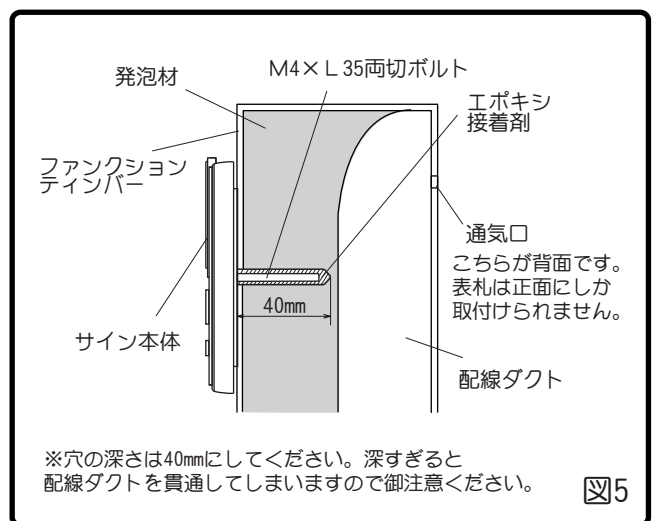

工事店様へ

- 改造、変更はしないでください。
- 取付け終了後、サインが確実に固定されていることをご確認ください。
- 保証書、取扱説明書は必ずお施主様にお渡しください。



〒601-8317 京都市南区吉祥院新田式ノ段町45
TEL 075-681-2891 FAX 075-662-1190
株式会社 傳來工房

DHA-IM5
2011.07A