

# 取付説明書

## ディーズサイン 陶器/ガラスコレクション C-08/G-04

このたびは Dea's Garden 製品をお買い上げいただき、ありがとうございます。  
正しく取付けをして頂くために、取付説明書をよくお読みください。

〈施工上のご注意〉

- ◆取付けが不十分だと、使用中にはずれる恐れがあります。この取付説明書に従い、確実に固定してください。
- ◆コンクリートボンドの養生は十分に行ってください。
- ◆製品表面に付着したコンクリートボンドは速やかに除去してください。
- ◆施工の際には手袋を着用してください。



### 梱包明細表

- ・開梱時に部品の種類と数量をご確認ください。
- ・商品に異常がないことをご確認ください。

名 称	数 量
サイン	1
M6×L60両切ボルト	2
パッチ	4

名 称	数 量
取扱説明書	1
取付説明書	1
保証書	1

### ■ 施工手順

- [1] サインを取り付ける位置を決定し、穴加工位置を壁面にけがきます。(図1)  
注) 製品は一品ずつ寸法が異なります。現物を壁に当てて穴位置の確認をしてください。
- [2] 振動ドリルでけがき位置に穴をあけます(φ10、深さ60mm以上)。
- [3] 取付穴周辺にパッチを貼ります。(図1)
- [4] サインにM6×L60両切ボルトを組み付けます。
- [5] コンクリートボンドを穴に充填してからサインを差し込みます。(図2)  
サインのずれ・落下防止のため、コンクリートボンドが硬化するまでしっかり養生してください。
- [6] はみ出したコンクリートボンドをふき取ります。

### ◆納まり参考図

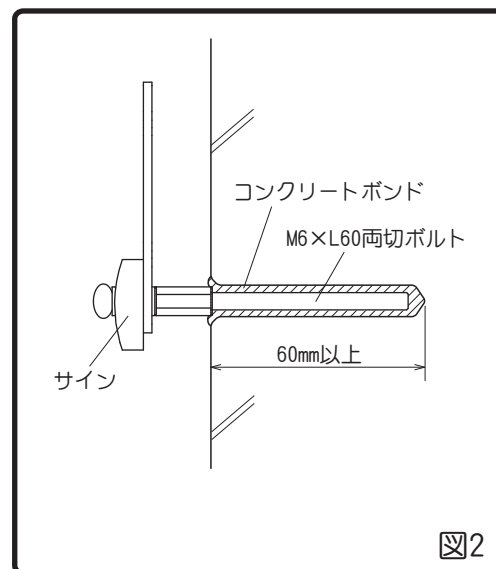
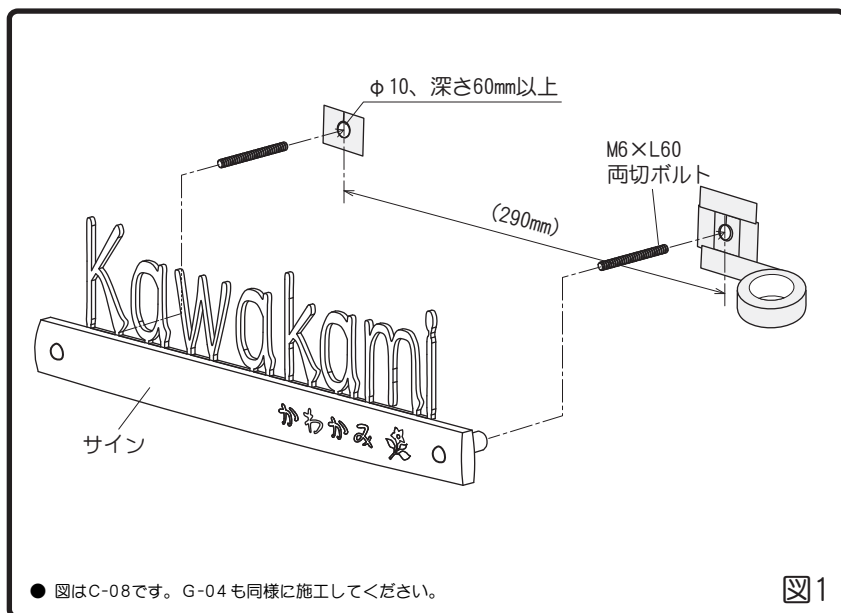

### 工事店様へ

- 改造、変更はしないでください。
- 取付け終了後、サインが確実に固定されていることをご確認ください。
- 保証書、取扱説明書は必ず施工主様にお渡しください。



〒601-8317 京都市南区吉祥院新田式ノ段町45  
TEL 075-681-2891 FAX 075-662-1190  
株式会社 傳來工房

DHC-IM3  
2015.08A